

# Instruccions exposició



# Disseny exposició



Exemple de panell comú

Cada exposició consta de 5 panells expositius i un arxiu d'àudio:

Un panell comú d'explicació de campanya. (2 metres x 1 metre)

Un panell específic amb fotografia i presentació del camp. (1 metre x 2 metres)

Tres panells específics amb informació del camp, dades i recull de testimonis. (1 metre x 1 metre)

Per accedir a l'arxiu d'àudio s'ha d'escanejar el codi QR present en l'últim panell.



# Disseny exposició

Exemple de panells específics.  
**Las Raíces (Illes Canàries)**



El Centre d'Acollida Temporal d'Estrangers Las Raíces és un macro campament situat a La Laguna, Tenerife, obert el febrer de 2021. Es tracta del recurs d'emergència per a persones migrants amb més capacitat de les Canàries i té per objectiu allotjar les persones migrants que s'han quedat bloquejades a les illes en la seva ruta des de l'Àfrica Occidental.

Es va instal·lar en una antiga caserna militar, una zona freda, humida i boscosa de La Laguna, poblada d'eucaliptus i a uns 1000 metres d'altitud. Allunyat de qualsevol nucli urbà, no compta amb sistema de transport públic i les persones migrants han de desplaçar-se a peu pels voralers d'una carretera propera amb força trànsit.

Les instal·lacions tenen capacitat per a 2400 persones i s'hi han arribat a allotjar unes 2000. Segons dades d'Accem, l'organització contractada per gestionar el recinte, al maig de 2021 hi conviuen unes 800 persones. La majoria d'elles provenen de països com Senegal, Marroc, Mali, Gambia i Guinea Conakry.

Els habitants i les organitzacions de Drets Humans han denunciat que pateixen condicions pèssimes. La manca de manteniment de les instal·lacions genera una situació d'insalubritat i no se'ls facilita mantes, material d'abric ni roba adequada. La mala qualitat del menjar a Las Raíces ha estat una de les principals queixes de les persones migrants. Es formen llargues i lentes cues tres vegades al dia per recollir el menjar i les racions que reben són molt escasses.

El febrer de 2022, Magasa, un jove originari de Mali, va morir després de patir un esvaïment. Les organitzacions sobre terreny i els habitants del campament han denunciat des de l'obertura del campament la manca d'atenció mèdica, en un inici inexistent i ara asseguren que escassa.

L'ONG Caminando Fronteras, ha comptabilitzat en el seu informe Monitoreig del Dret a la Vida a la frontera occidental euroafricana 2021 que l'any 2021 4.400 persones van morir en les rutes marítimes d'accés a l'Estat espanyol. D'aquestes, la ruta des de les costes atlàntiques de l'Àfrica nord-occidental cap a les illes Canàries va ser la més mortífera de totes. Són les dades més elevades de la història en aquesta ruta.

**PERSONES MORTES**

**4.016**

**NAUFRAGIS**

**214**

*"Em dic Abdo i soc de Senegal. Jo abans vivia a Las Raíces i vull explicar què hi passa. Hi ha molts problemes i la vida és molt difícil. Els treballadors no ajuden els nois i hi ha faltes de respecte. El menjar no és bo i no hi ha roba, es passa molt de fred."*



*"La vida al camp de Las Raíces és molt, molt, molt difícil. Nosaltres no hem vingut aquí per fer res dolent, som aquí per ajudar les nostres famílies i per tenir una vida millor. Mai abans vaig pensar que en arribar a Espanya, la meua vida seria així."*

Abdo, Senegal

Més informació sobre Las Raíces aquí





# Disseny exposició

El muntatge que es presenta a continuació és una proposta base especialment pensada per ocupar volum a espais públics, per cridar l'atenció i per facilitar una bona circulació de totes aquelles persones que vulguin llegir el que es presenta als panells. Alhora, els materials són de fàcil muntatge i emmagatzematge.

Els 5 panells que formen l'exposició de cada un dels camps, es poden distribuir en un sol mòdul dels proposats. Queda a decisió de cada ajuntament utilitzar un o dos mòduls en funció de les seves necessitats i possibilitats.

En el cas que algun ajuntament participant vulgui variar el disseny del muntatge, fent servir altres estructures, materials o maneres de presentar la proposta, no hi ha problema. De totes maneres, cal tenir en compte, mantenir les proporcions dels panells informatius que conformen l'exposició.

## PLANTA

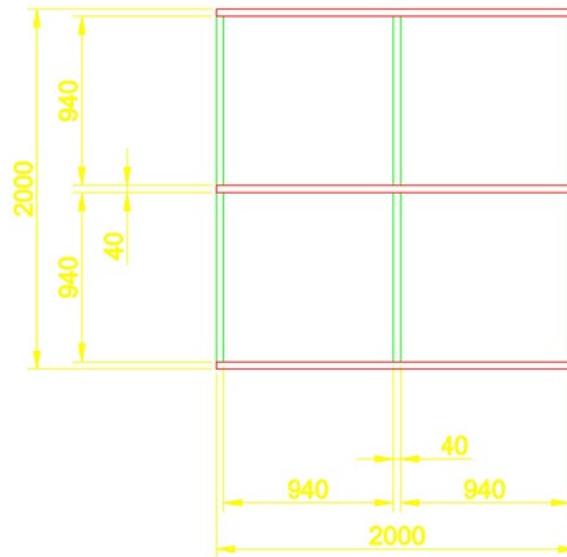

## ALÇAT

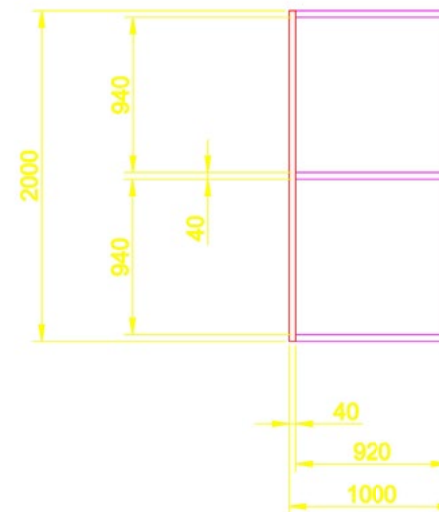

## PERFIL

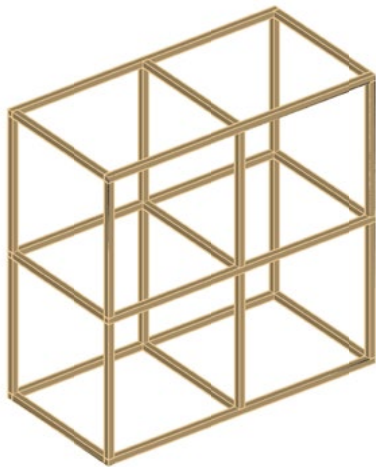
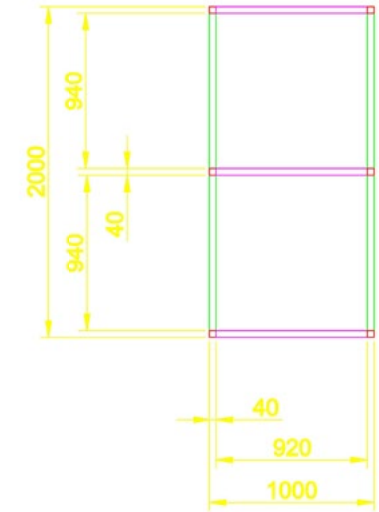

# Disseny exposició

La instal·lació està formada per llistons de fusta de **40mmx40mm**.

Les unions dels diferents llistons es poden fer amb cargols adequats per aquesta mida directament a la fusta i amb angles metàl·lics entre altres propostes.

Per col·locar els plafons amb informació i fotografies a l'estructura, es recomana cinta de tipus velcro.

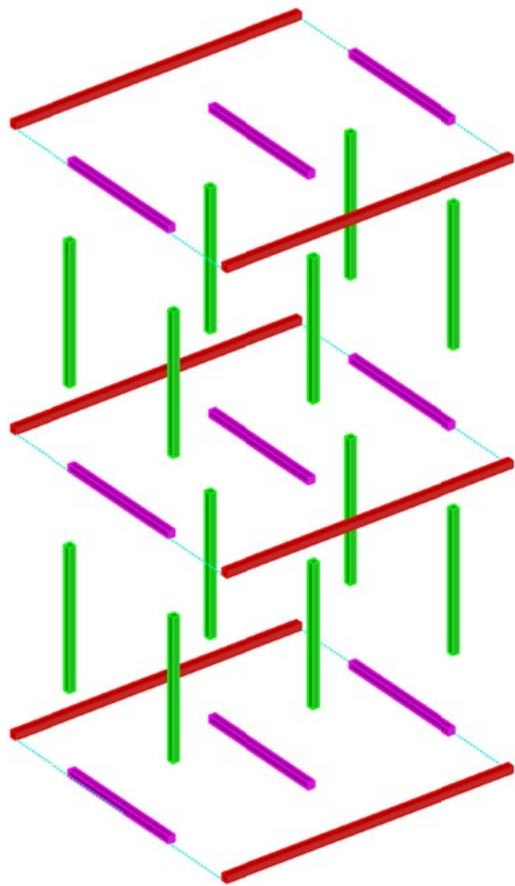

6 -> 2000 X 40 X 40



12 -> 940 X 40 X 40



9 -> 920 X 40 X 40



# Disseny exposició

Aquesta és una proposta de procés i material de muntatge, però cada brigada de muntatge de cada ajuntament pot fer servir aquells sistemes que els siguin més pràctics i còmodes.

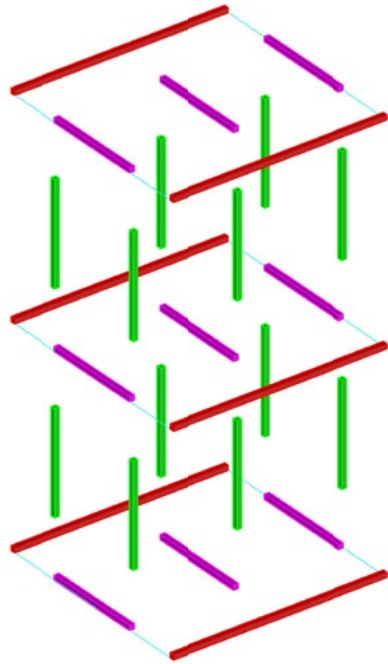

1. Muntarem primer els 3 pisos de l'estructura. Unirem els 2 llistons de 2000mm i els 3 llistons de 920mm que formen cada pis amb cargols que garanteixin aquesta unió.
2. Un cop tinguem muntats els 3 pisos unirem la base als 6 llistons verticals de 940mm. També amb cargols
3. Col·locarem el pis del mig i el fixarem mitjançant angles a banda i banda de cada un dels 6 llistons de 940mm que surten de la base per tal d'assegurar-ne la estabilitat.
4. Farem el mateix procés amb els 6 llistons verticals de 940mm que ens permetran col·locar el pis superior.
5. Fixarem el pis superior de la mateixa manera que ho hem fet a la base.

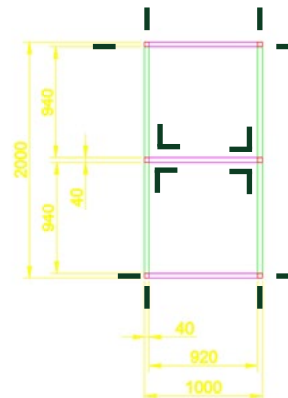
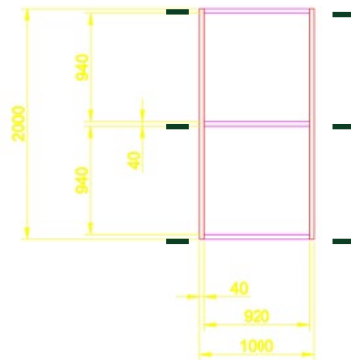
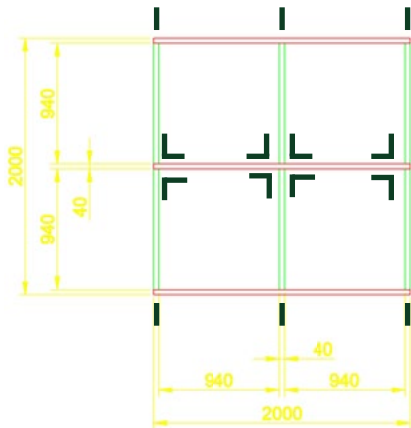
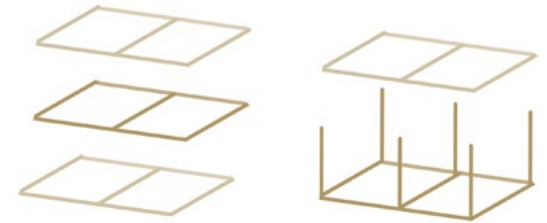

Material mínim per un mòdul.

30 Cargols llargs de més de 40mm  
24 Angles metàl·lics (cada un amb els seus 4 cargols més curts per fixar-los)

# Disseny exposició



Per tal d'assegurar la bona conservació dels panells, és recomanable imprimir-los sobre un material tipus PVC. D'aquesta manera ofereixen una millor resistència a les inclemències del temps i a possibles accidents.

Hi ha opcions més econòmiques però menys soferes com el cartó ploma o foam.